

1

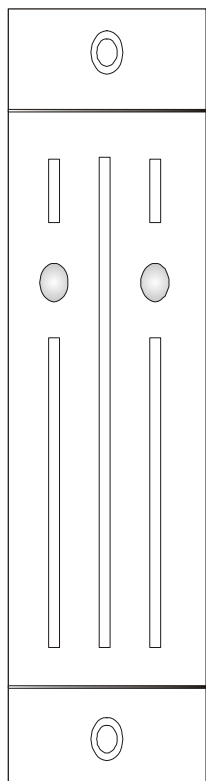

ATS1192



ATS1190

2

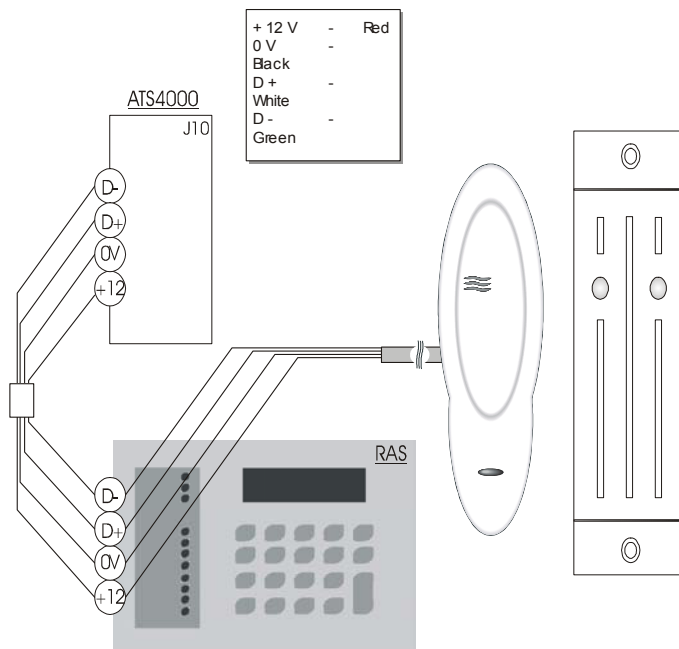

3

12V	-	Red
0V	-	Black
D0	-	Green
D1	-	White
L2	-	Brown
L1	-	Yellow

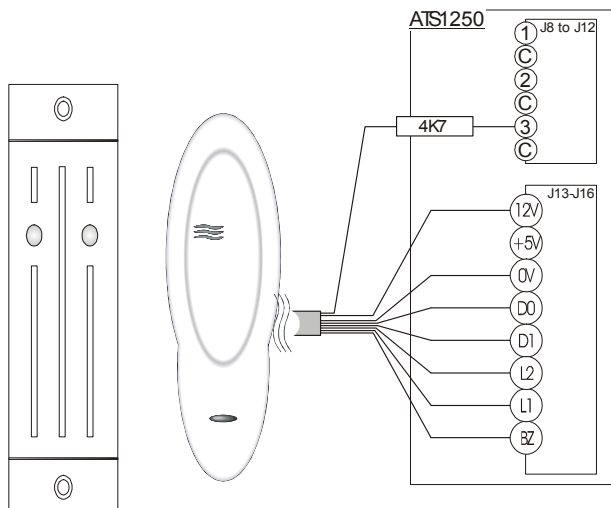

4

+ 12V	-	Red
0V	-	Black
D+	-	White

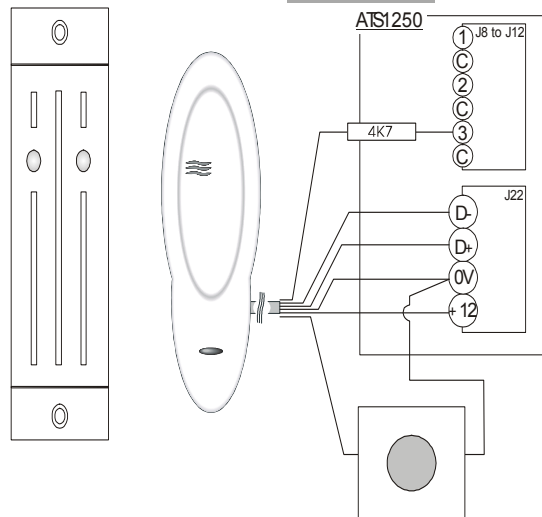

English

Smart Card Reader ATS1190/1192

INTRODUCTION

The ATS1190/1192 Smart Card Reader is a multifunction, all-purpose proximity card reader suitable for all locations requiring a short-range reader. The reader can be connected directly to the Advisor Master RS485 BUS (see figure 2). It is configurable through a Menu system accessible via the BUS or by Configuration cards programmed through Titan and the Aritech Smart Card Programmer (ATS1621/22).

The reader operates from 9 to 14 VDC. It has a quiescent current consumption of less than 25 mA and less than 80 mA when reading a card. The ATS1190 is supplied standard with a white removable dress cover, which can be interchanged with one of four other colours available. The ATS1192 is heavy-duty version designed for standard doorframes. Both the ATS1190 & ATS1192 are waterproof.

Figure 1: Smart Card Reader

Blue LED: - Door open
- Disarmed

Red LED: - Door open
- Armed

MOUNTING

The reader can be mounted on any flat surface by two pan head screws, 3.0-3.5 mm diameter, located under the dress cover. A slightly reduced range will be experienced when mounted on metal surfaces. If mounting in an outdoor environment, ensure that the blue LED is at the top.

It is not recommended to use countersunk screws.

For the ATS1190 the dress cover can be removed to expose the mounting screw by gently prizing the sides away from the main body to release the retaining clips and gently pulling on the connection cord. Do not use excessive force or the reader can be irreparably damaged.

After mounting, gently press the cover over the main body until it locks into place.

RAS ADDRESSING

The address of the reader for BUS operations is set to the default address RAS 16. Using a configuration card or accessing its on-line™ Menu system when connected to the RS485 BUS can change this. See the Programming Guide, Reader Address, for further details.

Figure 2: BUS Connection Block

+12 V	- Red	D-	- Green
0 V	- Black	Open collector	- Violet
D+	- White		

TAMPER

The reader is provided with a Tamper facility. When connected to the BUS, Tamper data is transmitted to the Advisor Master with system data. An external Open Collector output (violet wire) can be configured as a Tamper control for both on-line™ and off-line™ operation.

COMMS

Figure 3: Wiegand Connection Block

+12 V	- Red	L2	- Brown
0 V	- Black	L1	- Yellow
D0	- Green	BZ	- Blue
D1	- White	Tamper	- Violet

Fig. 4: Four Door Controller Local Bus

+12 V	- Red	D-	- Green
0 V	- Black	RTE	- Yellow
D+	- White	Tamper	- Violet

READER WIRING

Red:		Positive 9 to 14 VDC supply
Black:	0 Volts	DC supply ground
Green:	D0 / Clock	RS485 Data - Wiegand Data 0 Absolute maximum, 12 V @ 10 mA
White:	D1 / Data	RS485 Data + Wiegand Data 1 Absolute maximum, 12 V @ 10 mA
Brown:	LED 1	Offline LED control configured to "Two Wire Control" will control the red LED only Wire grounded: Red LED on Wire open: Red LED off Wire at +5 V to +12 V: Red LED off or, offline LED control configured to "One Wire Control" will control both the red and blue LED's Wire grounded: Blue LED on Wire open circuit: Both LED's off Wire at + 5 V to 12 V: Red LED on Absolute maximum, 14 V
Yellow:	LED 2	Configurable to control the blue LED when offline Wire grounded: Blue LED on Wire open: Blue LED off Wire at +5 V to +12 V: Blue LED off Request to exit input when online to Advisor Master This input may be connected to a simple push button connected to Ground with RTE Only selected on the option card or in Menu 10 (See Programming Guide for more details).
Blue:	Buzzer	Offline Buzzer control. Wire open or +5 V to +12 V: Buzzer off Wire grounded: Buzzer sounding Absolute maximum, 14 V
Violet:	Open Collector	Configurable as: Door relay, - Tamper output, Credit controlled Pulsed, Timed or Latched output <i>Note: This is a low current output and must not be used to directly energise high current door openers.</i> Absolute maximum, 14 V @ 25 mA

СЧИТЫВАТЕЛЬ Smart Card ATS1190/1192

Русский

ВВЕДЕНИЕ

ATS1190/1192 - многофункциональный считыватель Smart Card. Считыватель подходит для всевозможных применений в качестве считывателя с малым радиусом действия. Считыватель может подключаться прямо к шине Advisor Master RS485 (см. рис. 2). Конфигурируется считыватель через меню (доступное по системной шине) считывателя или конфигурационной картой (программируется при помощи ПО TITAN и программатор Aritech Smart Card - ATS1621/22).

Считыватель питается постоянным напряжением от 9 до 14 В. Потребляемый ток в состоянии питания менее 25 мА и менее 80 мА в процессе считывания карты. Считыватель ATS1190 поставляется со стандартной белой сменной панелью, которая может быть заменена панелью одного из четырех других цветов.

Считыватель ATS1192 имеет вандалозащищенное исполнение. Оба считывателя ATS1190 и ATS1192 являются влагостойкими.

Рис. 1: Считыватель Smart Card

Blue LED: - Открытие двери
- Снято с охраны

Red LED: - Открытие двери
- На охране

МОНТАЖ

Считыватель может быть установлен при помощи двух винтов, диаметром 3,0-3,5 мм, которые располагаются под сменной панелью. При монтаже на металлическую поверхность дальность действия считывателя немного уменьшится. При монтаже вне помещений убедитесь, что синий светодиод расположен сверху. Рекомендуется использовать потайные винты.

Чтобы снять сменную панель со считывателя ATS1190 для доступа к монтажным отверстиям, необходимо осторожно разжать корпус сменной панели и осторожно вытащить считыватель из сменной панели за кабель. Не прилагайте больших усилий к считывателю. Это может привести к непоправимому повреждению считывателя.

После установки считывателя, легко нажмите на сменный корпус до его фиксации на считывателе.

АДРЕСАЦИЯ ППС

Адрес считывателя по умолчанию (для подключения на шину данных) установлен на ППС 16. Адрес можно изменять при помощи конфигурационной карты или доступа к считывателю в режиме считывателя on-line™ через меню, когда считыватель подключен к шине RS485. Обратитесь к руководству по программированию за дополнительной информацией.

Рис. 2: Подключение шины данных

+12 V	- Красный	D-	- Зеленый
0 V	- Черный	Откр. коллектор	- Фиолетовый
D+	- Белый		

ТАМПЕР

Считыватель снабжен тампер сенсором. При подключении считывателя к шине данных информация о тампере передается на контрольную панель с остальными данными. Внешний выход «открытый коллектор» (фиолетовый провод) может быть сконфигурирован, как тампер контакт для обоих режимов работы on-line™ and off-line™.

СОЕДИНЕНИЕ

Рис. 3: Подключение Wiegand

+12 V	- Красный	L2	- Коричневый
0 V	- Черный	L1	- Желтый
D0	- Зеленый	BZ	- Синий
D1	- Белый	Тампер	- Фиолетовый

Рис. 4: Локальная шина 4-дверного контроллера

+12 V	- Красный	D-	- Зеленый
0 V	- Черный	RTE	- Желтый
D+	- Белый	Тампер	- Фиолетовый

ПОДКЛЮЧЕНИЕ СЧИТЫВАТЕЛЯ

Красный:		Положительный контакт питания 9 - 14 В
Черный:	0 Вольт	Нулевой контакт питания (земля)
Зеленый:	D0 / Clock	RS485 Data - Wiegand Data 0 Абсолютный максимум, 12 В при 10 мА
Белый:	D1 / Data	RS485 Data + Wiegand Data 1 Абсолютный максимум, 12 В при 10 мА
Коричнев:	LED 1	В режиме «Offline» - «Управление по двум проводам» будет управлять только красным светодиодам. Провод занулен: Красный светодиод вкл. Провод отключен: Красный светодиод выкл. Под напряжением от +5 В до +12 В: Красный светодиод выкл. или
		В режиме «Offline» - «Управление по одному проводу» будет управлять обоими светодиодами (красным и синим) Провод занулен: Синий светодиод вкл. Провод отключен: Оба светодиода выкл. Под напряжением от +5 В до +12 В: Красный светодиод выкл. Абсолютный максимум, 14 В
Желтый:	LED 2	Конфигурируется для управления синим светодиодом в режиме «Offline» Провод занулен: Синий светодиод вкл. Провод отключен: Синий светодиод выкл. Под напряжением от +5 В до +12 В: Синий светодиод выкл.
		Кнопка «Запрос выхода» в режиме «Online» Провод может быть подключен к кнопке, которая соединена с нулем системы. Необходимо выбрать «Только запрос выхода» (Request to exit only) при создании конфигурационной карты или через меню считывателя 10 (См. Руководство по программированию для дополнительной информации).
Синий:	Зуммер	Управление зуммеров в режиме «Offline». Провод отключен или под напряжением от +5 В до +12 В: зуммер выкл. Провод занулен: Зуммер вкл. Абсолютный максимум, 14 В
Фиолет.:	Открытый коллектор	Конфигурируется, как: «Реле замка» (Door output), «Тампер» (Tampere output), «Выход для автомата, пульс.» (Credit controlled Pulsed), «Выход для автомата, длительный или с фиксацией» (Timed or Latched output). <i>Замечание: Этот выход является слабым и не должен быть использован для прямого запитывания дверных замком с большим током потребления.</i> Абсолютный максимум, 14 В при 25 мА

ATS1190

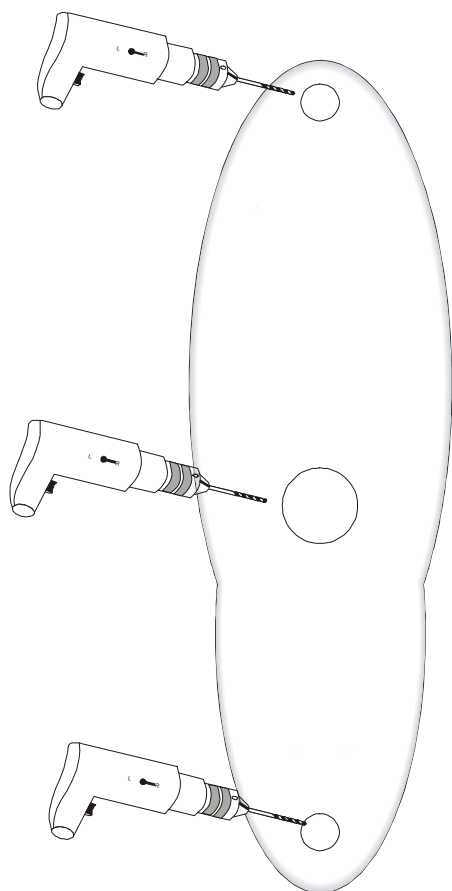

ATS1192

